

Nodate CHAILOU

この度は弊社製作ノダテチャブをお求めいただき誠にありがとうございます。
正しくお使いいただき、是非末永くご愛用下さい。

あし 取付の方法

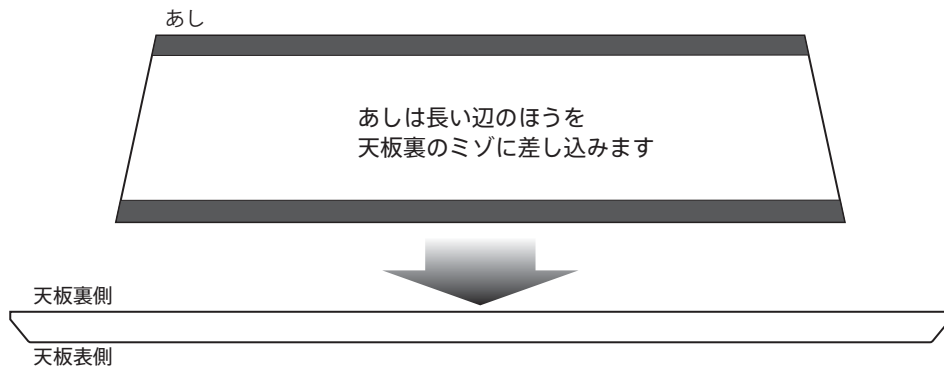

※組み立てる際は「短いあし ⇒ 長いあし」の順番で
ポイント 曲げる時に塗膜がきしむ音がする場合がございますが、使用上に問題はございません

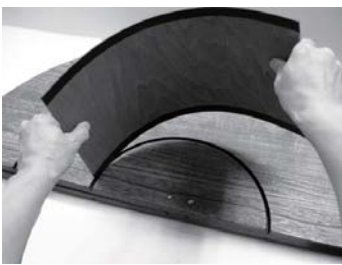

①あしの端からミゾに差し込みます

②ミゾの形状に合わせて全体を深く差し込みます

③外側のあしも同様の手順で差し込みます

※長期間のご使用で湾曲のくせがついたあしを逆の方向に曲げると割れやすくなりますのでご注意ください。

あし 取り外しの方法

※取り外しする際は「長いあし ⇒ 短いあし」の順番で
ポイント 急がずにゆっくりと取り外すのがコツです

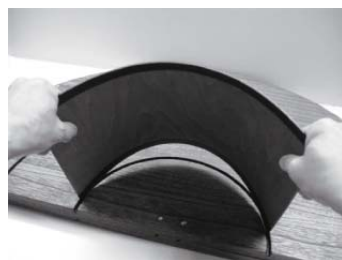

①あしの中央部を浮かせます



②一度に引き抜かず、片側から順番に取り外します

パターン A
完成イメージ図

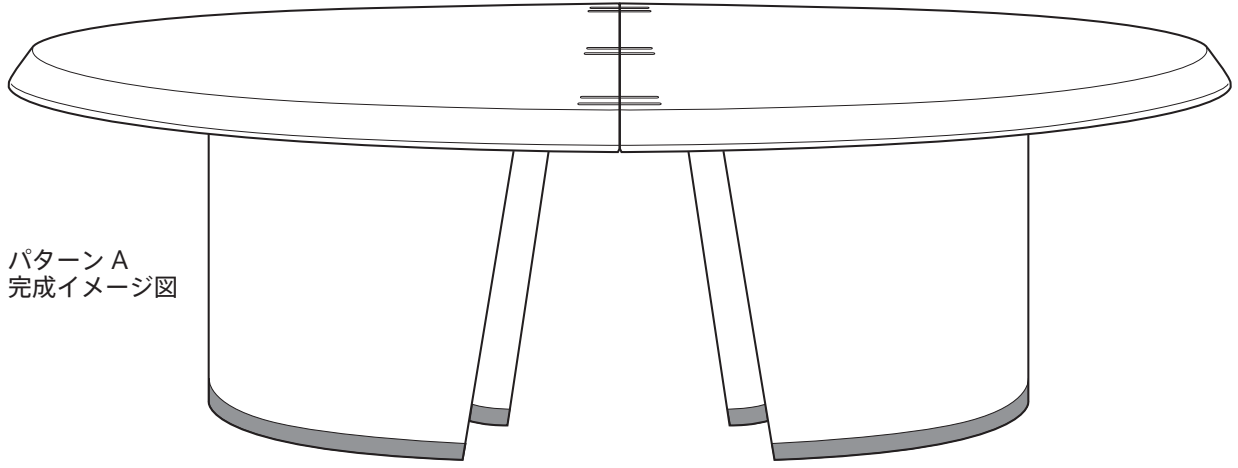

あし取付位置による天板 荷重強度

パターン A
強度★

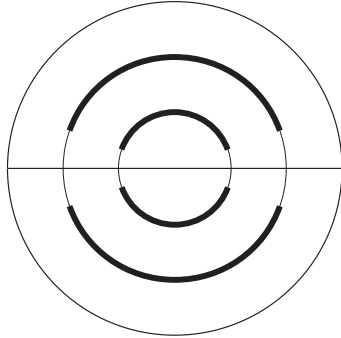

組み立てやすさ★★★★
(1人で組み立て・分解ができます)

パターン B
強度★★

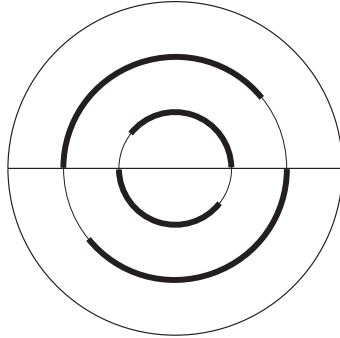

組み立てやすさ★★★★
(1人で組み立て・分解ができます)

パターン C
強度★★★★

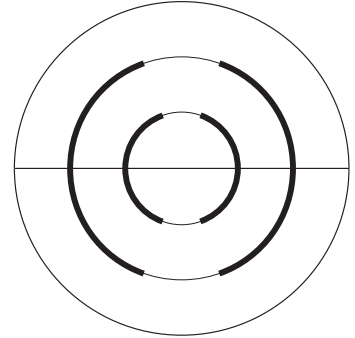

組み立てやすさ★
(2人で組み立て・分解したほうがラクです)



【お取扱いの注意点】

ご使用になる前に必ずお読みください。
この商品を安全、快適にお使いいただくために、下記の点に注意してご使用ください。

- 製品本来の用途、使用目的に添って正しくお使いください。
- 漆塗りは、使い始めに特有のにおいが残る場合がありますが、使用するうち取れていきますので、ご了承ください。
においが気になる場合は通気の良い場所に置いてください。
- あしに割れ、欠け、ひびが入った場合は使用しないでください。
- 太陽光線にさらし続けたり、温度や湿度の高い状態で長期間放置すると変色、変形、カビ等の原因となりますのでご注意ください。
- 長時間濡れた状態にしますと、劣化の原因となりますので避けてください。使用後は柔らかな乾いた布等で水気を拭いてください。
- 本品は、よく乾燥した状態でお客さまのお手元に渡るよう配慮しておりますが、漆そのものの特性から、体質によってごくまれに皮膚の弱い部分にかぶれを生ずる場合があります。その場合は石けんなどを使いお湯で洗ってください。
かぶれがひどくなりそうな場合は、専門医にご相談ください。
- 本品は、お子さまが誤った使い方をしないようにご注意ください。
- 不明な点はお問い合わせください。